

Mehr-Wert MIT
KLEBTECHNIK!

DIETSCHER
ROMAN **RD**

NEU Serie Quaruna
NEW Collection Quaruna







QUARUNA

Zum Kleben oder Schrauben

Kleben: Rückstandlose Entfernung
keine Löcher in Fliesen, Granit etc
auch für Glas geeignet!

Einfache & schnelle Montage

Hervorragendes Preis-Leistungsverhältnis

Klares, zeitloses Design

Materialen aus Messing

Hochqualitative 3-Schicht Verchromung

To glue or screw

Glue fix: Can be removed without marks
no need to drill holes in tiles, granite
also on glass!

Easy & quick installation

Excellent value for money

Simple and clear forms

Solid manufacture

High Quality: brass

Chrome-plated in 3-layers

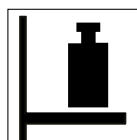

Badewannengriff
Hand rail





QUARUNA

Flüssigseifenspender
754810 chrom

Liquid soap dispenser
754810 chrome

Seifenablage mit Glas
753310 chrom

Soap dish and holder
753310 chrome

Hakenleiste mit 4 Haken
753110 chrom

Quadruple hook
753110 chrome



Klare Formen und eckiges Design bestimmen diese moderne Serie.

Die edle QUARUNA ist leicht zu montieren: wie bisher schrauben oder auch sicher kleben.

Clear lines and square design are typical for QUARUNA.

Practical, easy to fix with glue or screw option



WÄHLEN SIE!

Kleben oder schrauben?

- Kein Bohren
- Extrem belastbar
- Spurlose Entfernung

YOU CHOOSE!

Glue or screw?

- No need to drill holes
- Easy to remove without marks

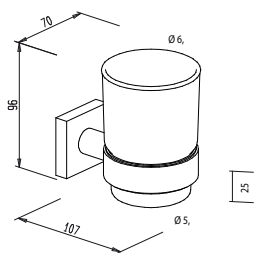

Glashalter mit Glas
96 x 70 x 107 mm

753210 chrom

Mundspülglas
100 x 70 x 70 mm

121651 satiniert

Tumbler and holder
96 x 70 x 107 mm

753210 chrome

Glass tumbler
100 x 70 x 70 mm

121651 frosted

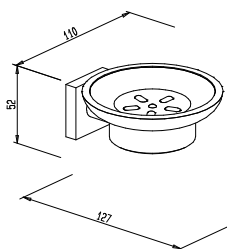

Seifenablage mit Glas
52 x 110 x 127 mm

753310 chrom

Ersatzschale -Glas-
39 x 108 x 108 mm

121751 satiniert

Soap dish and holder
52 x 110 x 127 mm

753310 chrome

Replacement dish -glass-
39 x 108 x 108 mm

121751 frosted

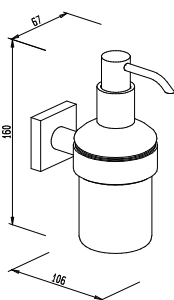

Flüssigseifenspender
mit Glasflasche 200 ml
Pumpkopf aus Messing
chrom, vernickelt
160 x 106 x 67 mm

753810 chrom

Ersatzpumpkopf

119710 chrom

Ersatzflasche -Glas-
ohne Pumpkopf
120 x 70 x 70 mm

119851 satiniert

Liquid soap dispenser
with glass bottle 200 ml
chrome-plated brass
pump head
160 x 106 x 67 mm

753810 chrome

Replacement pump head

119710 chrome

Replacement bottle -glass-
without pump head
120 x 70 x 70 mm

119851 frosted

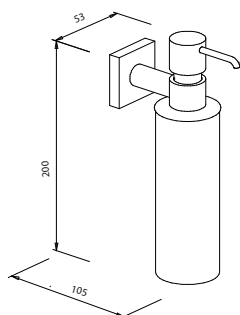

Flüssigseifenspender
mit Messingflasche 200 ml
Pumpkopf aus Messing
chrom, vernickelt
200 x 105 x 53 mm

754810 chrom

Ersatzpumpkopf

120810 chrom

Ersatzflasche -Messing-
ohne Pumpkopf

120910 chrom

Liquid soap dispenser
with brass bottle 200 ml
chrome-plated brass
pump head
200 x 105 x 53 mm

754810 chrome

Replacement pump head

120810 chrome

Replacement bottle -brass-
withou pump head

120910 chrome

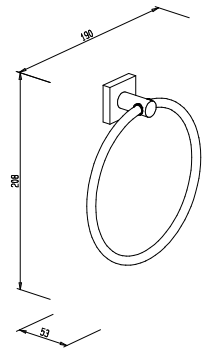

Handtuchring
208 x 190 x 53 mm

753410 chrom

Towel ring
208 x 190 x 53 mm

753410 chrome

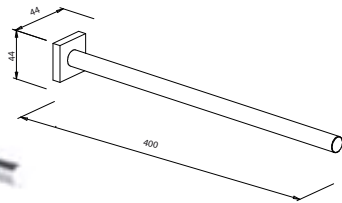

Handtuchstange
44 x 44 x 400 mm

753610 chrom

Bath towel rail
44 x 44 x 400 mm

753610 chrome

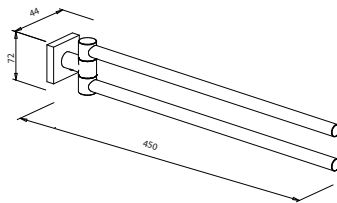

Handtuchhalter 2-armig
72 x 44 x 450 mm

745610 chrom

Double-bar towel holder
72 x 44 x 450 mm

745610 chrome

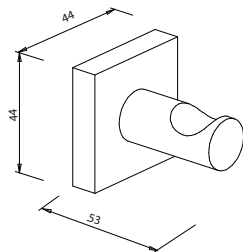

Haken
44 x 44 x 53 mm

753010 chrom

Hook
44 x 44 x 53 mm

753010 chrome

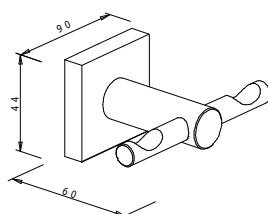

Doppelhaken
44 x 90 x 60 mm

755310 chrom

Hook
44 x 90 x 60 mm

755310 chrome

Hakenleiste mit 4 Haken

44 x 290 x 53 mm

753110 chrom

Quadruple hook

44 x 290 x 53 mm

753110 chrome

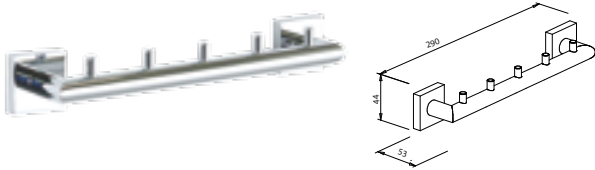

Handtuchstange 35 cm

50 x 350 x 75 mm

754910 chrom

Bath towel rail 35 cm

50 x 350 x 75 mm

754910 chrome

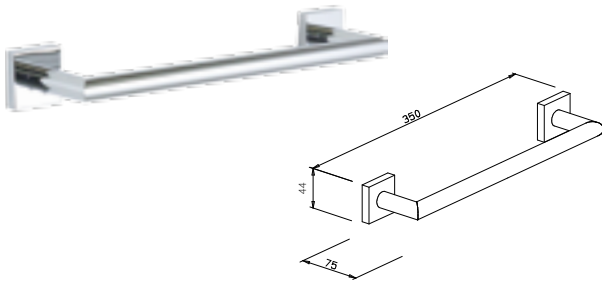

Badetuchstange 65 cm

44 x 650 x 75 mm

753510 chrom

Bath towel rail 65 cm

44 x 650 x 75 mm

753510 chrome

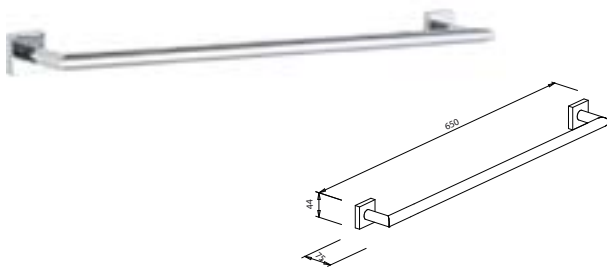

Dopp. Badetuchstange 65 cm

44 x 650 x 130 mm

754510 chrom

Double towel rail 65 cm

44 x 650 x 130 mm

754510 chrome

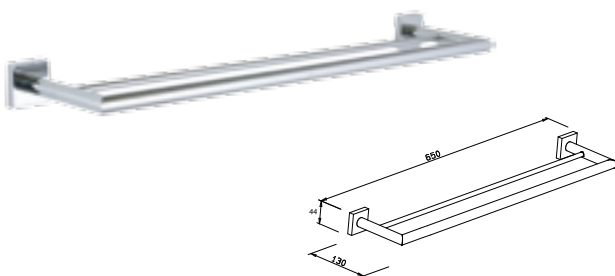

Handtuchablage

160 x 650 x 230 mm

754110 chrom

Towel rack 65 cm

160 x 650 x 230 mm

754110 chrome

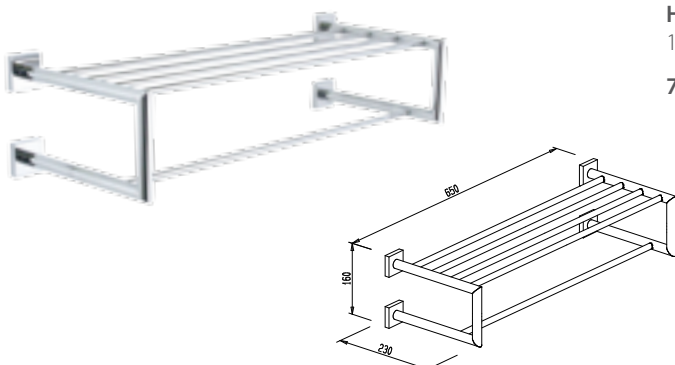

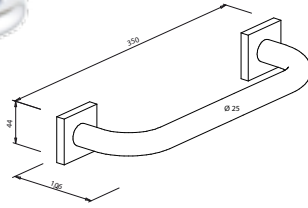

Badewannengriff
belastbar bis 120 kg
nicht zum Kleben
44 x 350 x 106 mm

753710 chrom

Hand rail 35 cm
max load: 120 kg
not for glueing
44 x 350 x 106 mm

753710 chrome

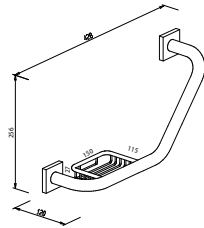

Badewannengriff mit Seifenkorb
nicht zum Kleben
links und rechts montierbar
256 x 428 x 120 mm

754410 chrom

Hand rail with soap basket
not for glueing
for right and left mounting
256 x 428 x 120 mm

754410 chrome



lieferbar ab Oktober 2009
available october 2009

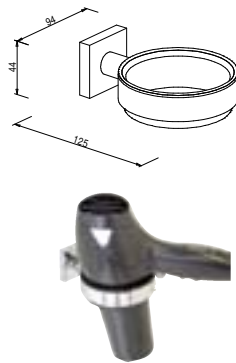

Haartrocknerhalter
44 x 94 x 125 mm

755010 chrom

Hair dryer holder
44 x 94 x 125 mm

755010 chrome

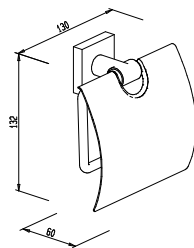

WC-Papierhalter mit Deckel
132 x 130 x 60 mm

753910 chrom

Toilet roll holder with lid
132 x 130 x 60 mm

753910 chrome

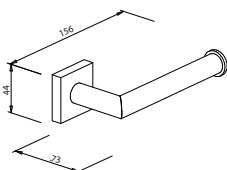

WC-Papierhalter ohne Deckel
44 x 156 x 73 mm

754010 chrom

Toilet roll holder without lid
44 x 156 x 73 mm

754010 chrome

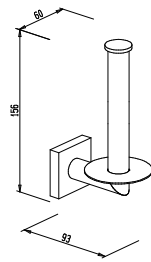

WC-Papier-Reserverollenhalter

für 1 Rolle
156 x 60 x 93 mm

754210 chrom

Spare toilet roll holder

for 1 toilet roll
156 x 60 x 93 mm

754210 chrome

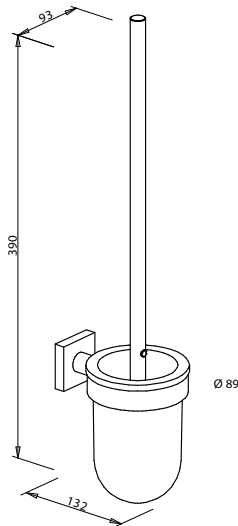

WC-Wandgarnitur

Glasschale
Metallgriff
schwarze Neulenbürsten
390 x 93 x 132 mm

754310 chrom

Ersatztropfscchale

Glas
140 x 94 x 94 mm

119951 satiniert

Ersatz WC-Bürste
schwarze Neulenbürsten
375 x 68 x 68 mm

118910 chrom

Ersatz-WC-Bürstenkopf
Neulenborsten
102 x 68 x 68 mm

070999 schwarz

070941 weiß

Toilet brush set

glass bowl
metal handle
black,Neulen' bristles
390 x 93 x 132 mm

754310 chrome

Replacement bowl

-glass-
140 x 94 x 94 mm

119951 frosted

Replacement toilet brush'

black,Neulen' bristles
375 x 68 x 68 mm

118910 chrome

Replacement brush head

black,Neulen' bristles
102 x 68 x 68 mm

070999 black

070941 white

lieferbar ab Oktober 2009
available october 2009



WC-Wandgarnitur

schwarze Neulenbürsten
390 x 90 x 135 mm

754710 chrom

Kunststoffeinsatz

072199 schwarz

Ersatz WC-Bürste

inklusive Stiel,
Deckel und Bürstenkopf
schwarze Neulenbürsten

072010 chrom

Ersatz-WC-Bürstenkopf

schwarze Neulenborsten
72 x 72 x 72 mm

071999 schwarz

Toilet brush set

black,Neulen' bristles
390 x 90 x 135 mm

754710 chrome

Plastic insert

072199 black

Replacement toilet brush

inclusive handle
cover and brush head
black,Neulen' bristles

072010 chrome

Replacement brush head

black,Neulen' bristles
72 x 72 x 72 mm

071999 black



Kleber

- 10 ml
- Ausreichend für 3 Adapter
- einfache Montage:
 - ohne Bohren
- rückstandslose Entfernung
- belastbar bis 100 kg
- für alle Artikel außer 753710, 754410

129941

Power Glue

- 10 ml
- Enough for 3 adapters
- no need to drill holes
- easy to remove
 - without marks
- max. 100 kg vertical load
- for all items except for 753710, 754410

129941



Sichtblende für Klebepunkt

44 x 44 x 1 mm

120510 chrom

Beim Kleben auf Glas kann auf der Gegenseite eine Edelstahlblende zum Verdecken des Adapters angebracht werden.

Cover for gluing points

44 x 44 x 1 mm

120510 chrome

If you're gluing on glass, you can apply a stainless steel facing onto the opposite side to cover the adapter.

MONTAGEANLEITUNG MOUNTING INSTRUCTION

QUARUNA



SCHRAUBEN SCREWING

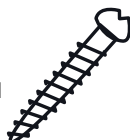

ODER OR

KLEBEN GLUING

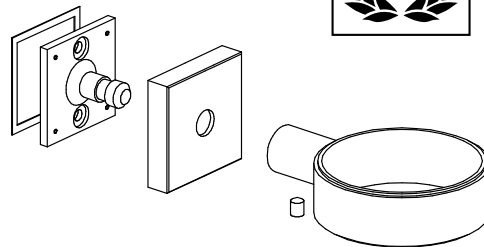
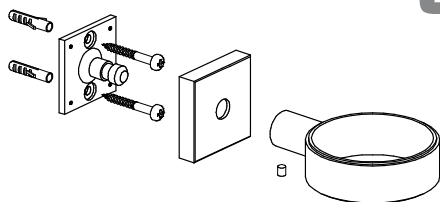

KLEBEN GLUING

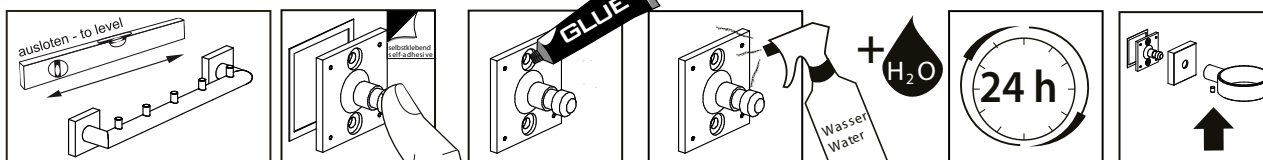

Die Haftflächen müssen sauber, trocken, fettfrei sein. Für Beschaffenheit und Tragfähigkeit der Untergründe übernehmen wir keine Haftung. Dieses System ist nicht für den dopp. Handtuchhalter und Badewannengriff geeignet! Die Endfestigkeit ist nach ca. 5-7 Tagen erreicht. Hautkontakt: Mit Wasser und Seife abwaschen, nachspülen. Augenkontakt: Reichlich mit Wasser spülen (10-15min) Kontaktlinsen entfernen, Augenlider geöffnet halten, Arzt rufen. Verschlucken: Arzt rufen

Keep the adhesive surfaces clean, dry and free of grease. No responsibilities for quality and carrying capacity of the subsurface. This mounting system is not suitable for the double-bar towel holder and hand rail!! Final strength achieved after 5-7 days. Skin contact: Wash away with soap and water and rinse Eye contact: Flush with plenty of water (10-15 min) Remove contact lenses, keep eyelids open, Call a physician. Ingestion: Consult a physician immediately.

MATERIALIEN & KLEBEEIGENSCHAFTEN



Produkt Der Dietsche-Kleber ist ein lösemittelfreier, elastischer Montagekleber auf Basis von Silyl Modified Polymer (SMP).

Anwendung + Eigenschaften

haftet sehr gut auf allen tragfähigen Oberflächen wie z. B. Fliesen, Stein, Glas, Beton, Metall und vielen Kunststoffen
ist elastisch, besonders klebstark und kann sowohl innen als auch aussen eingesetzt werden

ist Wasser- und UV-beständig

verfügt über fugenfüllende Eigenschaften und kann auf ebenen, unebenen und strukturierten Oberflächen verwendet werden

eignet sich ebenfalls gut für Anschluss- und Dehnungsfugen

kann mit den meisten Alkydharz- und Dispersionsfarben überstrichen werden

- + sehr gute Haftung auf den meisten Untergründen
- + auch auf feuchten Untergründen
- + lösemittelfrei
- + klebestark
- + dauerelastisch
- + verursacht keine Korrosion bei Metallverklebung
- + für innen und aussen geeignet
- + UV- und wetterbeständig
- + verträglich mit den meisten Alkydharz- und Dispersionsfarben
- + REACH-konform zertifiziert

Untergrund Die Oberfläche darf auch leicht feucht sein, muss jedoch ausreichend fest und tragfähig sein. Wenn der Untergrund nicht ausreichend tragfest ist, kann der Dietsche-Kleber nur so gut sein, wie der Untergrund. Die Haftflächen müssen sauber, trocken und fettfrei sein. Für die Beschaffenheit und die Tragfähigkeit der Untergründe übernehmen wir keine Haftung.

Vorbereitung Die zu verklebenden Materialien müssen sauber, staub- und fettfrei sein.

Technische Angaben

Basisrohstoff:	Silyl Modified Polymer (SMP)
Komponenten:	1
Spezifisches Gewicht:	ca. 1,5 g/ml
Lösungsmittelgehalt:	0%
Isocyanatgehalt:	0%
Verarbeitungstemperatur:	Nicht verarbeiten unter +5 °C
Temperaturbeständigkeit:	- 40 °C bis + 100 °C, kurzzeitig +180 °C (max. 30 Minuten)
Feuchtebeständigkeit:	Sehr gut
Froststabilität:	Nicht frostempfindlich
UV Beständigkeit:	UV beständig
Ergiebigkeit:	bis zu 4 Klebepunkte

Lagerung: Kühl in ungeöffneter Verpackung lagern. 18 Monate lagerfähig. Begrenzte Lagerfähigkeit bei geöffneter Verpackung.

Sicherheitsvorschriften: Keine speziellen Sicherheitsvorschriften

Diagramm zur Klebefestigkeit

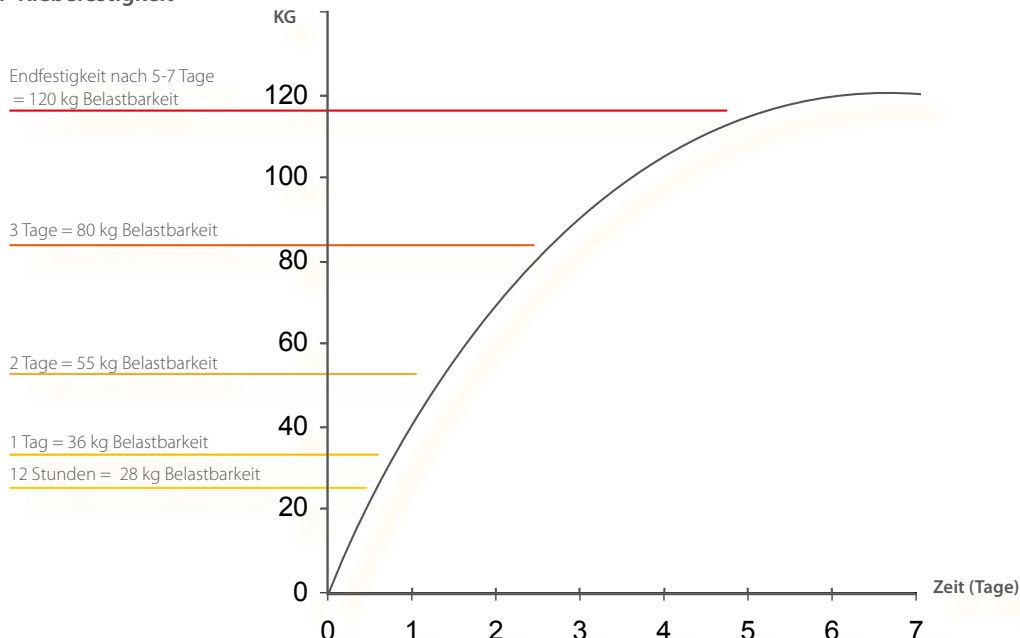

MATERIALS & GLUEING CHARACTERISTICS



Product Dietsche-gluе is a solvent-free, elastic glue based on Silyl Modified Polymer (SMP).

Features Dietsche-gluе works well with all surfaces for example wood, stone, concrete, metal and a lot of plastics. Dietsche-gluе is elastic, extra resilient for inside and outside.

Dietsche-gluе is water- and UV-resistant.

Dietsche-gluе has splice-filling attributes. It's possible to glue on plane or uneven or rough surfaces. Dietsche-gluе works well even on the gap between tiles.

Dietsche-gluе can be over coated with almost all alkyd- and dispersionscolours.

- + highly adhesion on almost all surfaces
- + also on clammy undergrounds
- + solvent-free
- + super-gluе
- + permanent elastic
- + create no corrosion with metal
- + practical for inside and outside
- + water- and UV-resistant
- + compatible with most alkyd- and dispersionscolours.
- + REACH-conform accredited

Underground Surface can be wettish, but it has to be adequate capable of bearing. Dietsche-gluе can just be as good as the underground! The materials have to be clean, dust-free and free of grease. We take over no liability for the bearing capacity of the surfaces.

Pre-treatment The materials have to be clean, dust-free and free of grease .

Technical informations

Feedstock based on:	Silyl Modified Polymer (SMP)
Components:	1
Specific weight:	ca. 1,5 g/ml
Content of solvent	0 %
Content of isocyanat:	0 %
Temperature of handling:	handling of glue when warmer than +5 °C
Constancy of temperature:	- 40 °C till + 100 °C, short-time +180 °C (max. 30 minutes)
Moisture-proof:	perfect
frost-proof :	Not frost-sensitive
UV-resistant	Yes

Suspension Stock it cool in closed package stockable for 18 months. With opened package limited stockable

Safety instructions no specific safety instructions

Diagram for bonding strength each gluing adapter

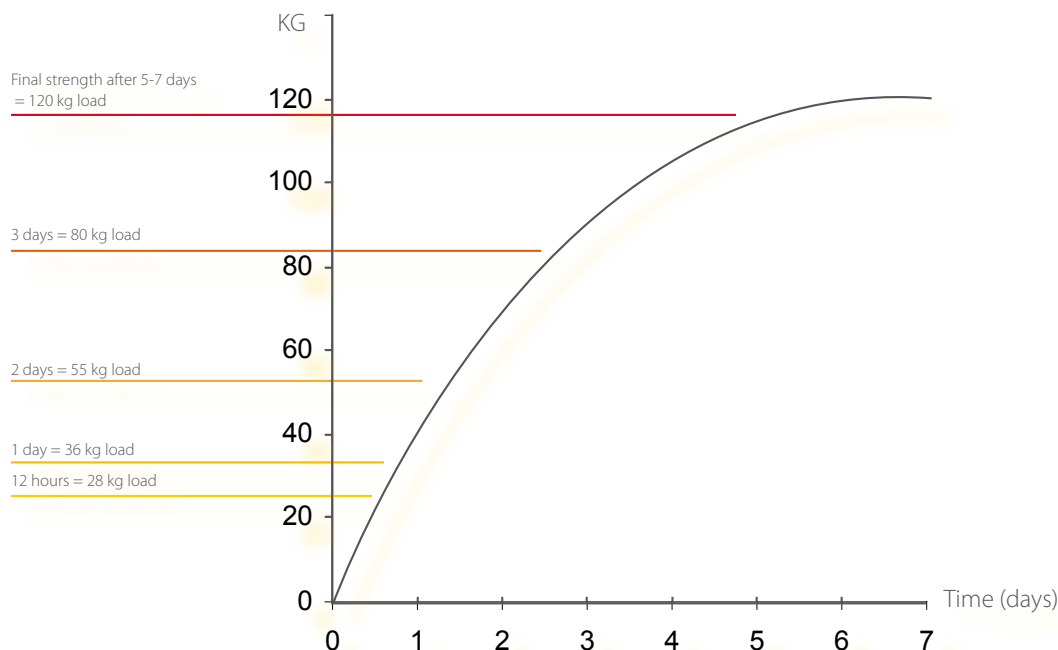

Garantien

Die Marke Roman Dietsche gewährt auf alle Metallserien eine Garantie von bis zu 15 Jahren (siehe Piktogramme zu den Serien). Daneben räumt Roman Dietsche eine Garantie von 2 Jahren auf alle Kunststoffartikel ein. Voraussetzung ist der sachgemäße Gebrauch und die Pflege der Produkte. Die Garantie beginnt mit dem Tag der Rechnungsstellung an den Handelspartner.

Qualitätspolitik

Qualität beginnt damit, bereits in der Entwicklungsphase die Anforderungen an das neue Produkt systematisch festzulegen. Unsere Erfahrungen aus der Vergangenheit bilden die Basis für das Streben, mit neuen Produkten auch bessere Produkte zu schaffen. Diese Basis wird ergänzt durch technologischen Fertigungsfortschritt in den Bereichen Materialverarbeitung und Materialveredelung. Für uns bedeutet Qualität, neben einem anspruchsvollen Design eben auch eine gute Funktionalität. Unsere Produkte und unsere Fertigungsstätten werden regelmäßig vom TÜV in einem unabhängigen Standardverfahren überprüft.

Warranties

The Roman Dietsche brand offers a guarantee of up to 15 years for all metal items (see the icon to the side of the product). Beside that Roman Dietsche offers a guarantee of 2 years for all plastic products provided that the products are correctly handled and maintained. The guarantee starts with the issuing of an invoice to our trading partner.

Quality policy

Quality starts in the development phase by defining the product requirements systematically. Our experiences in the past are the basis for the ambition to create new and improved products. Our quality is completed by technological production advancement in the sector of material processing and material finishing. Quality to us means beside a superior design a good functionality as well. Our products and materials are regularly certified by technical inspection agency TÜV by an autonomous standard method.

PFLEGEHINWEISE CARE ADVICES

Sehr geehrter Kunde,

wir beglückwünschen Sie zum Kauf eines Dietsche - Produktes. Wenn Sie unsere Pflegehinweise beachten, werden Sie viel Freude an Ihren Dietsche-Produkten haben. Grundsätzlich übernehmen wir keine Haftung für Material- und Oberflächenschäden, die durch unsachgemäße Behandlung entstehen. Bei weiteren Frage zur Pflege wenden Sie bitte an: 07641/5807 223

Wir empfehlen für Metallaccessoires:

- + Eine regelmäßige Reinigung damit sich Rückstände von Seifen, Shampoos und Duschgels nicht festsetzen können.
- + Verwenden Sie ein mildes Handspülmittel oder eine Seifenlauge.
- + Geben Sie bei hartnäckigen Flecken einen milden Haushaltsreiniger oder einen kleinen Schuß Spiritus in das Wischwasser. Anschließend mit einem weichen, fusselfreien Tuch trocken wischen
- Verwenden Sie auf keinen Fall scheuernde oder scharfe Reinigungsmittel, die Ihre Produkte erblinden lassen und die Verchromung beschädigen.
- Verwenden Sie keine Haushaltsreiniger, die Mineralsäure (z. B. Salzsäure) oder aggressive organische Säuren (z. B. Essigsäure) enthalten.
- Verwenden Sie auf keinen Fall Scheuermittel oder Haushaltsschwämme mit scheuernder Oberfläche.

Wir empfehlen für Kunststoffaccessoires:

- + Verwenden Sie zur Pflege ausschließlich handelsübliche Kunststoffreiniger.
- + Nur mit einem feuchten Tuch oder Spülmittel reinigen.
- Verwenden Sie auf keinen Fall scheuernde oder scharfe Reinigungsmittel, die Ihre Produkte erblinden lassen.
- Verwenden Sie keine Haushaltsreiniger, die Mineralsäure (z. B. Salzsäure) oder aggressive organische Säuren (z. B. Essigsäure) enthalten.
- Verwenden Sie auf keinen Fall Scheuermittel oder Haushaltsschwämme mit scheuernder Oberfläche.

Dear customer,

We congratulate you on the purchase of a Dietsche product. If you observe our care instructions you'll take much pleasure in your Dietsche products. In principle, we assume no liability for material or surface damages cause by inappropriate treatment. If you have more questions concerning the care of Dietsche products, please dial +49 (0) 7671-998-223

For metal accessories we recommend:

- + Regular cleaning, so residues of soaps, shampoos and shower gels don't stay on the surface.
- + Use a mild detergent or soapsuds.
- + In case of tenacious stains, add a dash of a mild household detergent or spirit to the cleaning water. Wipe it dry with a soft and lint free cloth afterwards.
- Do not use abrasive or aggressive detergents in any case. They can darken your products and may damage the chromium plating.
- Do not use any detergents which contain mineral acid (e.g. hydrochloric acid) or aggressive organic acids (e.g. acetic acid).
- Do not use abrasive cleanser or sponges with abrasive surface in any case.

For plastic accessories we recommend:

- + For maintenance do only use customary plastic cleaner.
- + Do only clean with a moist cloth or detergent.
- Do not use abrasive or aggressive detergents in any case, which can darken your products.
- Do not use any detergents which contain mineral acid (e.g. hydrochloric acid) or aggressive organic acids (e.g. acetic acid).
- Do not use abrasive cleanser or sponges with abrasive surface in any case.

1. Geltungsbereich der Bedingungen

Unsere Angebote, Lieferungen und Leistungen erfolgen ausschließlich aufgrund dieser Geschäftsbedingungen. Gegenbestätigungen des Käufers unter Hinweis auf seine Geschäfts- bzw. Einkaufsbedingungen wird hiermit widersprochen. Abweichungen von diesen Geschäftsbedingungen sind nur wirksam, wenn sie von uns schriftlich bestätigt werden.

2. Angebot und Vertragsschluss

Unsere Angebote sind freibleibend und unverbindlich. Annahmeerklärungen und sämtliche Bestellungen bedürfen zur Rechtswirksamkeit unserer schriftlichen Bestätigung. Das Gleiche gilt für Ergänzungen, Abänderungen oder Nebenabreden. Einer schriftlichen Auftragsbestätigung kommt es gleich, wenn wir zu den Bedingungen des Angebotes die Lieferung kurzfristig vornehmen. Bei Massenprodukten sind unsere Mengenangaben Circa-Angaben. Geringfügige Über- oder Unterfüllungen von 10 % sind technisch bedingt und zulässig. Bei Bestellungen von einem Warenwert über € 100,00 wird die Ware frei Haus geliefert.

3. Muster

Geringfügige Abweichungen des gelieferten Gegenstandes von einem zuvor dem Käufer übermittelten Musters sind zulässig. Funktion plus Eignung des gelieferten Gegenstandes zum vertragsgemäßen Einsatzzweck dürfen durch die Abweichungen nicht beeinträchtigt werden.

4. Eigentumsvorbehalt

Von uns gelieferte Ware bleibt unser Eigentum, bis alle Verbindlichkeiten des Käufers aus der Geschäftsbeziehung mit uns vollständig getilgt sind. Bei vertragswidrigem Verhalten des Bestellers, insbesondere bei Zahlungsverzug, sind wir zur Zurücknahme der Liefergegenstände berechtigt und ist der Besteller zur Herausgabe verpflichtet. Machen wir den Eigentumsvorbehalt geltend oder vollstrecken in den Liefergegenstand, so gilt dies nicht als Rücktritt vom Vertrag. Über Pfändungen und andere von Dritten ausgehende Gefährdung für unsere Rechte sind wir unverzüglich schriftlich mit allen Angaben, die wir für eine Interventionsklage nach § 771 ZPO benötigen, zu unterrichten. Soweit wir Ausfall erleiden, weil ein Dritter die von ihm an uns zu erstattenden gerichtlichen und außergerichtlichen Kosten einer Klage nach § 771 ZPO nicht erbringen kann, haftet der Käufer. Der Besteller ist berechtigt, über den Liefergegenstand im Rahmen eines ordnungsgemäßen Geschäftsganges durch Weiterveräußerung zu verfügen. In diesem Falle tritt der Besteller bereits jetzt seine Entgeltansprüche aus der Weiterveräußerung der Liefergegenstände in Höhe unserer Forderung an uns ab. Wir verpflichten uns, unsere Sicherheiten auf Verlangen des Bestellers insoweit frei zu geben, als der Wert der Sicherheiten die zu sichernde Forderung um mehr als 20 % übersteigt. Der Besteller ist nicht berechtigt, den Liefergegenstand zu verpfänden oder zur Sicherung zu übereignen.

5. Preise

Sofern nichts anderes vereinbart ist, halten wir uns an die in den Angeboten enthaltenen Preise 30 Tage, vom Datum des Angebotes an gerechnet, gebunden. Maßgebend sind die in unserer Auftragsbestätigung, sofern eine solche verschickt wurde, angeführten Preise. Die Preise verstehen sich netto ab Werk zuzüglich Mehrwertsteuer in der jeweiligen gesetzlichen Höhe.

6. Liefer- und Leistungszeit

Die von uns genannten Termine und Fristen sind unverbindlich, sofern sie nicht ausdrücklich schriftlich vereinbart sind. Liefer- und Leistungsstörungen aufgrund höherer Gewalt und aufgrund von Ereignissen, die uns die Lieferung wesentlich erschweren oder unmöglich machen - hierzu gehören auch nachträglich eingetretene Materialbeschaffungsschwierigkeiten, Betriebsstörungen, Streik, Aussperrung, behördliche Auflagen, usw., auch wenn sie bei unseren Lieferanten oder Unterlieferanten eintreten - haben wir auch bei verbindlich vereinbarter Lieferfrist nicht zu vertreten. Sie berechtigen uns, die Lieferung bzw. Leistung um die Dauer der Behinderung zuzüglich einer angemessenen Anlaufzeit hinauszuschieben oder wegen des noch nicht erfüllten Teiles ganz oder teilweise vom Vertrag zurückzutreten. Wenn die Behinderung länger als drei Monate dauert, ist der Käufer nach angemessener Nachfristsetzung berechtigt, vom Vertrag insgesamt oder vom nicht erfüllten Teil des Vertrages zurückzutreten. Sofern wir verbindlich zugesagte Fristen und Termine aus Gründen, die wir zu vertreten haben, nicht einhalten können oder uns in Verzug befinden, hat der Käufer Anspruch auf eine Verzugsentschädigung in Höhe von 5 % des Netto-Rechnungswertes für jede vollendete Woche des Verzuges, insgesamt höchstens jedoch 10 % des Netto-Rechnungswertes der vom Verzug betroffenen Lieferungen und Leistungen. Darüber hinausgehende Ansprüche, insbesondere Schadenersatzansprüche jedweder Art, sind ausgeschlossen, es sei denn, uns fällt Vorsatz oder grobe Fahrlässigkeit zur Last. Wir sind zu Teillieferungen und Teilleistungen jederzeit berechtigt.

7. Gefährübergang

Die Lieferung erfolgt auf Kosten und Gefahr des Auftraggebers. Die Gefahr geht auf den Käufer über, sobald die Sendung an die den Transport ausführende Firma übergeben worden ist oder zwecks Versendung unser Lager verlassen hat. Falls der Versand ohne unser Verschulden unmöglich wird, geht die Gefahr mit der Meldung der Versandbereitschaft auf den Käufer über. Soweit wir eine Transportversicherung abschließen, hat der Käufer die Versicherungsprämie zu tragen und auf Nachweis an uns zu erstatten.

8. Gewährleistung

Mängelrügen sind 10 Werktagen nach Erhalt der Ware schriftlich durch eingeschriebenen Brief uns gegenüber geltend zu machen. Liegt ein von uns zu vertretender Mangel vor, so sind wir nach unserer Wahl zur Beseitigung des Mangels oder zur Ersatzlieferung berechtigt. Schlägt die Mängelbeseitigung fehl oder sind wir zur Mängelbeseitigung oder Ersatzlieferung nicht bereit oder nicht in der Lage, oder verzögert sich diese über angemessene Fristen hinaus aus Gründen, die wir nicht zu vertreten haben, so ist der Käufer berechtigt, vom Vertrag zurückzutreten oder eine Herabsetzung des Kaufpreises zu verlangen. Darüber hinausgehende Ansprüche des Käufers, insbesondere Schadenersatzansprüche einschließlich entgangenem Gewinn oder wegen sonstiger Vermögensschäden des Käufers sind ausgeschlossen. Vorstehende Haftungseinschränkung gilt nicht, soweit die Schadensursache auf Vorsatz oder grober Fahrlässigkeit beruht. Für Sachschäden, die aufgrund einer fahrlässigen Pflichtverletzung unsererseits aufgetreten sind, treten wir etwaige Ansprüche gegen unsere Haftpflicht-/Produkthaftpflichtversicherung an den Käufer ab. Eine weitergehende Haftung von Mangel- und Mangelfolgeschäden ist ausgeschlossen. Wird eine vertragswesentliche Pflicht fahrlässig verletzt, so ist unsere Haftung auf den voraussehbaren Schaden begrenzt. Grundsätzlich beträgt unsere Gewährleistungsfrist zwei Jahre ab Übergabe der Kaufsache. Die selbe Frist gilt auch für Mangelfolgeschäden, es sei denn, uns fällt Vorsatz oder grobe Fahrlässigkeit zur Last.

9. Zahlungsbedingungen

Soweit nicht anderes vereinbart ist, sind Rechnungen innerhalb von 30 Tagen ab Rechnungsdatum ohne Abzug zur Zahlung fällig. Bei Zahlung innerhalb von 14 Tagen werden 3 % Skonto gewährt, sofern der Besteller nicht mit der Begleichung von Forderungen in Verzug ist. Schaltet der Besteller eine zentrale Regulierungsgesellschaft ein, so tritt der schuldbefreiende Rechnungsausgleich erst mit Zahlungsgutschrift auf unserem Konto ein. Eine Zahlung gilt erst dann als erfolgt, wenn wir über den Betrag verfügen können. Im Falle einer Scheck- oder Wechselzahlung nehmen wir den Scheck/ Wechsel erfüllungshalber entgegen. Die Zahlung gilt erst dann als erfolgt, wenn der Scheck bzw. Wechsel endgültig eingelöst ist. Gerät der Besteller mit der Zahlung in Verzug, so sind wir berechtigt, vom betreffenden Zeitpunkt an Zinsen in Höhe von 5 % über dem jeweiligen Basiszinssatz zu berechnen. Kommt der Besteller seinen Zahlungsverpflichtungen nicht nach oder werden uns Umstände bekannt, welche die Kreditwürdigkeit des Käufers in Frage stellen, so wird die gesamte Restschuld des Käufers zur Zahlung fällig, auch wenn wir Schecks angenommen haben. Wir sind in diesem Falle außerdem berechtigt, Vorauszahlungen oder Sicherheitsleistungen zu verlangen. Der Käufer ist zur Aufrechnung, zur Zurückbehaltung oder Minderung, auch wenn Mängelrügen oder Gegenansprüche geltend gemacht werden nur berechtigt, wenn wir ausdrücklich schriftlich zugestimmt haben, oder wenn die Gegenansprüche rechtskräftig festgestellt worden sind. Die Abtretung von Forderungen des Käufers gegen uns, gleich aus welchem Rechtsgrund, ist ohne unsere ausdrückliche schriftliche Zustimmung ausgeschlossen.

10. Widerrufsrecht im Bereich des Fernabsatzgesetzes

Der Käufer im Bereich des Fernabsatzes ist an seiner Erklärung nicht mehr gebunden, wenn er sie binnen einer Frist von zwei Wochen nach Eingang unserer Widerrufsbelehrung widerruft. Der Widerruf des Kaufvertrages kann schriftlich oder per E-Mail oder durch Rücksendung der Ware erfolgen. Eine Begründung des Widerrufs ist nicht erforderlich. Nach Eingang des Widerrufs sind wir verpflichtet, eventuelle Zahlungen zurückzuerstatten und der Käufer ist verpflichtet, unsere Lieferung auf unsere Kosten und Gefahr zurückzusenden.

11. Anwendbares Recht, Gerichtsstand, Teilnichtigkeit, Datenspeicherung

Für diese Geschäftsbeziehungen und für die gesamte Rechtsbeziehung zwischen dem Käufer und uns gilt ausschließlich das Recht der Bundesrepublik Deutschland. Soweit gesetzlich zulässig, ist Freiburg im Breisgau ausschließlicher Gerichtsstand für alle sich aus dem Vertragsverhältnis unmittelbar oder mittelbar ergebenden Streitigkeiten. Sollte eine Bestimmung dieser Geschäftsbedingungen oder eine Bestimmung im Rahmen sonstiger Vereinbarungen unwirksam sein oder werden, so wird hiervon die Wirksamkeit der übrigen Bestimmungen oder Vereinbarungen nicht berührt. Der Käufer ist damit einverstanden, dass wir seine Daten in unserer EDV-Anlage speichern und verarbeiten, soweit geschäftsnotwendig und nach den gesetzlichen Bestimmungen zulässig.



RD 1603 · Gültigkeit ab 1.8.2009 bis zum Erscheinen der Neuauflage. Druckfehler und Irrtümer vorbehalten.

DIETSCHÉ

GEGR. 1873

Roman Dietsche GmbH
Kompetenz in Bad-Ausstattung
Am Elzdamm 7 · 79312 Emmendingen, Germany
Talstraße 13 · 79674 Todtnau, Germany
Telefon: +49 7641-5807-223
Telefax: +49 7641-5807-142
rd@dietsche.com · www.romandietsche.com

Roman Dietsche GmbH
Competence in bathroom accessories
Am Elzdamm 7 · 79312 Emmendingen, Germany
Talstraße 13 · 79674 Todtnau, Germany
Phone: +49 (0) 7671-998-233
Fax: +49 (0) 7671-998-247
rd@dietsche.com · www.romandietsche.com